

Box-Box 75 und Box-Box 115

BOX-BOX - Typ : BB-75-C und BB-115-C (Classic)

BOX-BOX - Typ : BB-75-E und BB-115-E (Electronic) « Integriertes Sicherheitssystem mit automatischer CO2 Überwachung »

Hergestellt von CLIMART, 6 London Street, W2 1HR London, ENGLAND. Juni 2009.

- Maximale Leistung: 3.200 W, Maximalverbrauch: 36 g/h, 0,452 l/h
- Raumvoraussetzungen : mind. 22m²/54m³
- Wiederaufladung mit einem Ladegerät 220/230V AC 50Hz (BB-75-E et BB-115-E)

Bei der Entwicklung der Climart Kamine legen wir höchsten Wert auf die Sicherheit der Produkte. Bitte beachten Sie die folgenden Punkte für die Installation und den Betrieb Ihres Bio-Ethanol-Kamins, sie dienen Ihrer Sicherheit. Bitte lesen Sie die Bedienungsanleitung aufmerksam vor Inbetriebnahme des Kamins. Die Climart Kamine sind ausschließlich für den Betrieb mit original Climart Bio-Ethanol zugelassen. Die Kamine arbeiten mit echtem Feuer und haben echte Flammen. Für den bestimmungsgemäßen Gebrauch ist es erforderlich, dass der Benutzer die unten angegebenen Regeln beachtet. Bei Nichteinhaltung kann es zu schweren Verletzungen kommen und es besteht Brandgefahr.

- Der Kamin ist nicht für den ununterbrochenen Betrieb gebaut.
- Stellen Sie den Kamin auf eine ebene Fläche.
- Befestigen Sie den Kamin vor Inbetriebnahme am Boden oder an der Wand.
- Lassen Sie den Kamin etwa 10 Minuten abkühlen (< 50°C), bevor Sie ihn wieder befüllen.
- Überwachen Sie den Kamin ständig, sobald er angezündet ist.
- Der Brennraum wird extrem heiß. Keinesfalls mit bloßen Händen berühren. Verwenden Sie Spezialhandschule wenn Sie den Kamin oder die Accessoires berühren möchten.
- Betreiben Sie den Kamin nicht in der Nähe von leicht entzündlichen Gegenständen oder von Pflanzen.

SICHERHEITSBESTIMMUNGEN



Ethanol ist eine leicht entzündliche Flüssigkeit und muss mit Sorgfalt gehandhabt werden. Beachten Sie daher unbedingt folgende Sicherheitsbestimmungen:

- Bewegen Sie den Kamin niemals während des Betriebs oder wenn er angesteckt wurde.
- Lassen Sie während des Betriebs keine Kinder und Tiere in die Nähe.
- Verwenden Sie kein Papier, Holz oder Ähnliches zum Anzünden, sondern ausschließlich ein Feuerzeug mit mindestens 20 cm Länge, das wir als Zubehör anbieten.
- Verwenden Sie den Kamin ausschließlich in gut belüfteten Räumen. Verwenden Sie den Kamin nicht in Räumen mit weniger als 10m² Fläche, und generell nicht in Räumen ohne Fenster oder externe Luftzufuhr. Personen mit Atemproblemen sollten vor Inbetriebnahme einen Arzt befragen.
- Verschließen oder verstopfen Sie Belüftungseinrichtungen des Raumes nicht.
- Benutzen Sie den Brenner niemals zum Kochen oder Grillen.
- Benutzen Sie den Brenner niemals in der Nähe entzündlicher Objekte wie Gardinen, Stoffe, Zeitungen, Möbel.
- Benutzen Sie den Brenner niemals in Räumen mit entzündlichen Gasen.
- Stellen Sie die beidseitig offenen Kamine niemals an eine Wand.
- Benutzen Sie den Kamin niemals in Campingwagen, Booten und Garagen.
- Benutzen Sie den Kamin niemals im Keller oder Souterrain.
- Beachten Sie bei jeglichem Eingriff die Sicherheitsbestimmungen.



- Verwenden Sie als Brennstoff ausschließlich Bio-Ethanol der Marke Climart. Die Verwendung anderer Brennstoffe ist untersagt.
- Dies gilt besonders für Brennstoffe für andere Zwecke: Bio-Ethanol für Kraftfahrzeuge, Benzin, Diesel, Brennspritus, Lösungsmittel, Verdünnern, Alkohol und Ähnliches.
- Überfüllen Sie das Reservoir des Brenners niemals. Der maximale Füllstand ist durch die Markierung im Brenner angegeben, die durch die Brenneröffnung zu sehen ist.
- Benutzen Sie die als Zubehör erhältliche Pumpe zum Befüllen. Sollte Bio-Ethanol außerhalb des Brenners sein, entfernen Sie ihn mit Papiertüchern und stellen sicher, dass kein Bio-Ethanol außerhalb des Brenners in den Kamin gelangt ist.
- Entsorgen Sie niemals Brennstoff in die Kanalisation oder in der Natur.
- Lagern Sie Bio-Ethanol niemals in der Nähe des Kamins.

1. **Gefahrenkennung:**

Leicht entzündlich

2. **Giftigkeit:**

LD50 (Ratte, oral) 7060mg/kg

im Falle der Inhalation: geringe Schleimhautreizung

Kontakt mit den Augen: leichte Irritationen

Schlucken größerer Mengen: Brechreiz und/oder Erbrechen

Systemische Folgen: Euphorie. Bei großen Mengen: Schwindel, Rausch, Bewusstlosigkeit, Atemlähmung.

3. **Erste Hilfe**

Beim Einatmen: Frische Luft atmen, falls es sich nicht bessert, einen Arzt konsultieren.

Bei Hautkontakt: Mit reichlich Wasser waschen; benetzte oder getränkte Kleidungsstücke ausziehen.

Bei Kontakt mit den Augen: Augen mit viel Wasser ausspülen, wenn erforderlich die Augenlider mit der Hand öffnen.

Bei Einnahme: Viel Wasser trinken, Erbrechen herbeiführen, keine Brechreiz auslösenden Mittel zu sich nehmen

4. **Brandbekämpfung**

Sofortmaßnahmen: Wasser, CO₂, Schaum, Pulver

Spezifische Gefahren: Brennstoff, Dämpfe schwerer als Luft, Risiko der Entstehung explosiver Gemische,

Achtung bei elektrostatischer Aufladung

5. **Maßnahmen bei Verschütten**

Reinigung und Aufnahme des Brennstoffs: Verwenden Sie einen saugfähigen Stoff.

Machen Sie den Raum frei. Reinigen Sie die betroffenen Bereiche mit Wasser.

Kein Feuer oder Zigaretten

EIGENSCHAFTEN

Flüssigalkohol, farblose Flüssigkeit, leicht riechend, geschmacksneutral, scharfes Empfinden bei Einnahme.

Ethanol ist eine Kohlenhydratverbindung C₂H₆O.

Molekülmasse: 34g.mol⁻¹

Mischbar mit Wasser in allen Mischungsverhältnissen bei deutlicher Volumenverringernung.

1) VORBEREITUNG DES GERÄTS vor dem GEBRAUCH.

Montage Video : www.box-box.com/montage.htm

In einem normalen Wohnhaus ist die vorhandene Belüftung im Regelfall ausreichend. Der Kamin darf nicht in zu kleinen Räumen oder Badezimmern verwendet werden.

Auspackung :

- Öffnen Sie den Karton vorsichtig und vermeiden Sie, die Oberfläche mit scharfen Gegenständen (Messer o. ä.) zu schneiden.
- Nehmen Sie den Kamin aus der Packung und stellen Sie ihn auf den Boden.
- Stellen Sie sicher, dass keine brennbaren Dinge in der Nähe sind wie Textilien, Gardinen, Möbel u. ä.
- Entfernen Sie Karton, Plastik und Schutzmaterialien.
- Setzen Sie den Brenner in den Kamin ein. Der Brenner wird mit einer Stange zum Öffnen und Schließen der Brenneröffnung geliefert.
- Öffnen und Schließen Sie den Brenner ausschließlich mit dieser Stange, da er im Betrieb sehr heiß wird.
- Auf jeden Fall muss der Kamin fest an Wand fixiert werden. Zum Fixieren entfernen Sie den Brenner und schrauben Sie den Kamin mit den vorgesehenen Befestigungen an.
- Eine Fixierung, bestehend aus 2 Teilen, wird mit allen Kaminen mitgeliefert, die hängend befestigt werden können. Aufgrund der Vielzahl von Wänden kann es erforderlich sein, dass Sie für Ihre Wand geeignete Schrauben und Dübel in einem Fachgeschäft erwerben müssen.
- Messen Sie die Installationshöhe des Kamins. Der Sockel wird in der Regel in einer Höhe von ca. 30-40 cm über dem Boden installiert, die Oberkante in der Regel ca. 124-136 cm über dem Boden. Eine höhere oder niedrigere Anbringung ist nach individuellen Gegebenheiten natürlich auch möglich.
- Fixieren Sie die Halteschiene mit den Schrauben. Verwenden Sie dabei eine Wasserwaage.
- Heben Sie den Kamin zu zweit an und schieben Sie ihn vorsichtig ein, bis er einrastet.
- Kontrollieren Sie die Ausrichtung nochmals mit Hilfe einer Wasserwaage.
- Entfernen und Entsorgen Sie bitte alle Verpackungs- und Schutzmaterialien.
- Setzen Sie den Brenner in den Kamin ein. Der Brenner wird mit einer Stange zum Öffnen und Schließen der Brenneröffnung geliefert.
- Verwenden Sie ausschließlich diese Stange, da der Brenner sehr heiß wird.

Aufladung der Batterien für die Kamine Typ BB-75-E und BB-115-E

- Verbinden Sie das Ladegerät mit dem Kamin und einer 220V Steckdose.
- Der Ladevorgang ist beendet, wenn das Lämpchen auf der linken Seite des Kamins erlischt.
- Bitte öffnen oder berühren Sie die Sicherheitssystemen oder Batterien nicht und tauschen Sie sie nicht aus. Beachten Sie bitte Paragraph 7

2) VORSICHTMASSNAHMEN

- Lassen Sie einen Meter frei über dem Kamin.
- Stellen Sie keinen Gegenstand auf den Kamin, besonders wenn er in Betrieb ist.
- Lassen Sie die Schalter frei und leicht zugänglich (BB 75-E und BB 115-E).
- Hängen Sie keine Vorhänge in der Nähe des Kamins auf (Min. Abstand : 1 Meter)
- Verhindern Sie einen Durchzug in den Räumen.
- Informieren Sie Kinder über Gefahren, die von einem offenen Feuer ausgehen.
- Lassen Sie keine Kinder in der Nähe des Feuers

3) AUFFÜLLEN DES BRENNERS

- Wenn der Brenner zuvor angezündet war, warten Sie 10 Minuten, bis er hinreichend abgekühlt ist.
- Rauchen Sie keinesfalls beim Befüllen.
- Öffnen Sie die Einfüllöffnung und schließen Sie die Brenneröffnung.
- Befüllen Sie den Brenner mit der Flasche oder mit Hilfe eines Trichters.
- Stellen Sie sicher, dass der Brennstoff das Maximalniveau nicht überschreitet (Markierung « MAX » unter der Oberkante) und nicht verschüttet wird.
- Waschen Sie sich die Hände, damit kein Brennstoff auf der Haut ist, sonst besteht Verbrennungsgefahr.
- Bringen Sie genügend Abstand zwischen den Kanister mit Bio-Ethanol und den Kamin, bevor Sie den Brenner entzünden.

4) FUNKTIONEN

a) Geräte BB-75-E und BB-115-E

ÖFFNEN

- Um den Brenner zu öffnen, betätigen Sie den linken Knopf des Box-Box's.
- Wenn Sie den Brenner füllen, ohne den Kamin anzuzünden, schließen Sie den Verschluss am Brenner, in dem Sie erneut auf den linken Knopf drücken.
- Wenn der Kamin nicht in Betrieb ist, sollte der Verschluss am Brenner geschlossen sein.
- Zünden Sie den Kamin mit dem mitgelieferten Feuerzeug an. Halten Sie einen Abstand von 20cm zum Brenner ein.

Es ist zu anzumerken, dass die Flammen nach dem Entzünden niedrig und blau gefärbt sind. Sie erreichen die wirkliche Höhe und gelbe Färbung erst nach einigen Minuten.

SCHLIESSEN

Um den Kamin auszumachen, betätigen Sie einmal den linken Knopf.

Hinweis: Beachten Sie, dass Sie den Kamin erst anmachen können, wenn das Lämpchen „ON/OFF“ erloschen ist. Ein automatisches Sicherheitssystem verhindert das Öffnen des Brennerschlusses, wenn der Brenner eine Temperatur von mehr als 60° hat.

Wenn das Lämpchen erloschen ist, betätigen Sie den linken Knopf um den Verschluss des Brenners zu öffnen um den Kamin erneut zu entzünden.

DIODEN

CO2
Schwache Batterien
Temperatur des Brenners

b) Modelle BB-75-C et BB-115-C

BENUTZUNG DES BRENNERS

- Zum Öffnen und Schließen der Brenneröffnung (3) verwenden Sie ausschließlich die mitgelieferte Stange, indem Sie das Loch auf den Zapfen aufstecken.
- Die Größe der Flamme regulieren Sie über die Weite der Brenneröffnung durch Regulierung mit der Schließklappe.

AUSMACHEN DES BRENNERS

- Der Brenner kann jederzeit ausgemacht werden. Sie müssen den Brenner immer dann ausmachen, wenn er unbeaufsichtigt ist, zum Beispiel wenn Sie den Raum verlassen.
- Bitte verwenden Sie die mitgelieferte Stange und schließen Sie die Schließklappe, indem Sie die Stange in den Zapfen einhängen und zuziehen.
- Versuchen Sie keinesfalls, die Schließklappe (3) mit der Hand zu schließen, es besteht Verbrennungsgefahr, denn der Brenner wird sehr heiß.

ANZÜNDEN UND WIEDERANZÜNDEN DES BRENNERS

Der Brenner kann angezündet werden

- wenn er mindestens 15 Minuten aus war,
- wenn er und seine Oberfläche abgekühlt sind,
- wenn die Einfüllöffnung geschlossen ist,
- wenn keine Spritzer von Brennmittel außerhalb des Brenners sind,
- wenn die Ethanol-Kanister wieder verschlossen sind und vom Kamin entfernt wurden,
- wenn der Brenner höchstens bis zum Maximum („MAX“) befüllt ist,
- wenn der Brenner nicht in der Nähe brennbarer Materialien steht (Gardinen, Möbel, Zeitungen u. ä.)
- wenn ein Feuerlöscher in der Nähe ist
- wenn kein Kind oder Tier in der Nähe ist

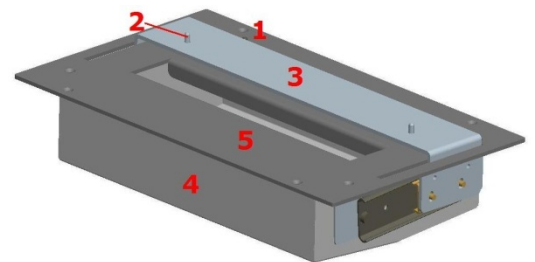

- 1) Brenner
- 2) Öffnungszapfen
- 3) Schließklappe
- 4) Brenner
- 5) Oberteil

5) AUSTAUSCH DES RAHMENS

- Vorsicht, das Auswechseln des Rahmens darf nur bei erkaltetem Zustand des Kamins erfolgen (Kein Feuer).
- Kamin etwa 15 Minuten abkühlen lassen.
- Rahmen aushängen
- Neuen Rahmen einhängen (siehe Bild).
- **Verwenden Sie nur Rahmen, die von Climart hergestellt sind.**

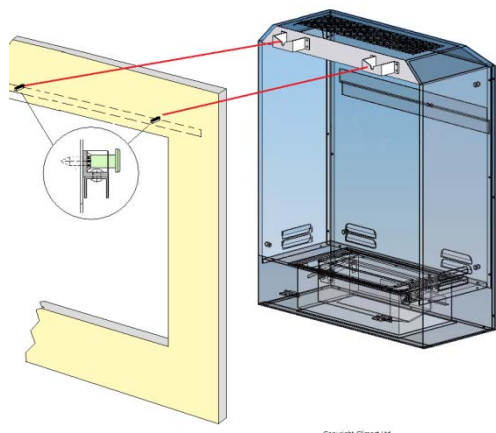

Auf der Rückseite (1) befinden sich 2 Schienen, davon eine mit 4 kleinen Rädern (2). Diese Schiene ist die untere Schiene. Die höhere Schiene (3) hat zwei Haken (4), um den Rahmen an die Box-Box einzuhängen

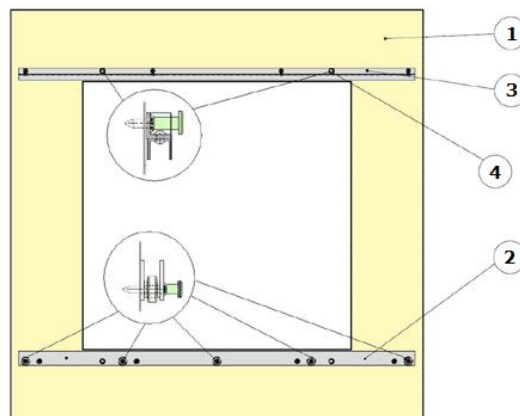

6) EINFÜGEN ODER ENTFERNEN EINES ELEMENTES IN DIE SCHIENEN

- Vorsicht, das Auswechseln des Rahmens darf nur bei erkaltetem Zustand des Kamins erfolgen (Kein Feuer).
- Feuerstelle etwa 15 Minuten abkühlen lassen.
- Das Element hinter dem Rahmen positionieren und in die Schienen gleiten lassen.
- Verwenden Sie nur Rahmen, die von Climart hergestellt sind.

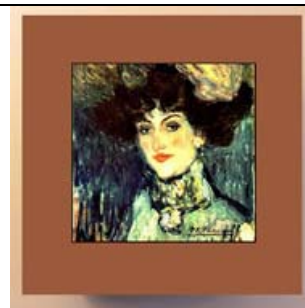

7) WARTUNG

- Lassen Sie den Brenner etwa 15 Minuten lang völlig abkühlen, bevor Sie ihn berühren.
- Die einzige Wartungsmaßnahme ist, den Brenner von Zeit zu Zeit mit einem weichen Lappen zu reinigen. Der Brenner ist einer großen Hitze ausgesetzt; daher ist es völlig normal, dass er seine Farbe verändert und sogar an manchen Stellen schwarz wird.
- Eine Schwarzfärbung um die Brenneröffnung herum ist auch möglich. Eine regelmäßige Reinigung verringert die Verfärbungen. Die Verbrennung kann Rückstände von Kohlenstoff hinterlassen. Man kann diese Rückstände mit einer weichen Bürste oder einem weichen Lappen entfernen.
- Reinigen Sie den Brennerinnenraum niemals mit Wasser oder chemischen Reinigern.
- Schließen Sie die Brenneröffnung immer nach Benutzung des Brenners und lassen Sie den Brenner niemals geöffnet stehen.

AUSSENREINIGUNG DES KAMINS

Reinigen Sie den Kamin außen mit einem Staubtuch. Verwenden Sie Wasser mit einem sanften Glasreiniger. Verwenden Sie niemals Alkohol, chemische Reiniger, Verdüner oder andere chemische Mittel.

- Reinigung und Kundendienst des Kamins dürfen nur im erkalteten Zustand erfolgen.
- Reinigen Sie von Zeit zu Zeit die Edelstahlteile mit einem weichen Tuch. Lassen Sie dazu den Kamin erkalten.
- Die elektronischen Bestandteile (Karten, Detektoren, Motoren) dürfen nur von einem autorisierten Climart Techniker gewartet werden.

Gewisse Bestandteile des Kamins sind für die Sicherheit und das Funktionieren Ihres Box-Boxes entscheidend.

Nicht fachmännischer Austausch kann die Ursprungsleistungen Ihres Gerätes verändern. Es dürfen nur Originalersatzteile von Climart verwendet werden. Die Verwendung von nicht Originalteilen, kann zu Beschädigung des Geräts führen und schließt das Gerät von der Garantie aus.

Die Box-Box BB-75-E und BB115-E sind entsprechend den französischen Normen NF D35-386 angefertigt worden.

GARANTIE

Die Garantie beträgt 2 Jahre ab Kaufdatum. Bestimmte Teile sind von der Garantie ausgeschlossen (siehe Garantiebedingungen).

HERSTELLER

Climart Ltd., 6 London Street, LONDON W2 1HR, ENGLAND

- Marken: Climart (alle Geräte)
- Brennstoff: Bio-Ethanol (denaturierter Ethylalkohol 96,5 % Marke Climart)
- Herstellungsdatum: 2009

BESONDERE BENUTZUNGSBEDINGUNGEN

Die Räume, in denen der Kamin verwendet wird, müssen Fenster oder eine ausreichende Luftzufuhr und Ventilation haben

(mindestens 50 cm²).

WARNUNG

- Diese Bedienungshinweise gelten für alle Kamine der Marke Climart mit Ausnahme der Kollektion „Climart Outdoor“.
- Veränderungen und Eingriffe dürfen nur von einem autorisierten Techniker vorgenommen werden. Bitte setzen Sie sich bei Bedarf mit uns in Verbindung.
- Jeder Eingriff kann zu technischen oder Sicherheitsproblemen führen und Menschen oder Sachen in Gefahr bringen.
- Es ist auch streng untersagt, den Kamin mit einem anderen als dem zugelassenen Brennstoff zu betreiben.
- In der Nähe des Kamins muss immer ein Feuerlöscher sein.

Climart Ltd., 6 London Street, LONDON W2 1HR, ENGLAND

infos@climart.info

Tel. +352 26 43 24 64

Fax +331 77 45 20 48

Stand: 20.06.2009

Letzte Änderung: 20.06.2009